



REGLEMENT NATIONAL KARTING PISTE

REGLEMENT TECHNIQUE 2012

ANNEXES

Ce règlement est la déclinaison par l'UFOLEP du règlement international CIK/FIA.

Le règlement national karting et ses dispositions particulières ne peuvent en aucun cas contredire ou se substituer à l'ensemble des textes statutaires et règlements applicables à toutes les activités pratiquées à l'UFOLEP. Ces textes sont disponibles sur www.ufolep-kart.com.

Eric CHAPPARD

Les membres de la Commission Nationale karting :

Bruno CORBILLE

Michel FEVRES

Alain RIBAGER

MINI**AGE : A PARTIR DE 6 ANS + 1 JOUR****Poids minimum : 90 kg (kart complet avec le pilote en tenue)**

PLAQUE NUMERO JAUNE

CHASSIS :

Marque libre type mini. Largeur maximum 1200mm.

Frein mécanique ou hydraulique disque plein.

Tube Ø28mm.

Arbre arrière Ø25mm ou 30mm deux paliers.

Normes sécurité obligatoires.

Système de coupure rapide d'allumage.

Spoiler arrière obligatoire.

Magnésium, titane, kevlar ou fibre de carbone sont interdits

Jantes : AV : 5X110/115mm et AR : 5X140/150mm

TRANSMISSION : Rapport unique**HONDA : 16 x 68****SUBARU : 16 x 63****MOTEURS :****HONDA GX 120cc** 4 temps 4 CV Origine plombé

Monocylindre refroidi par air avec démarreur et embrayage centrifuge (démarrage par lanceur à ficelle)

SUBARU EX 13 126cc 4 temps 4 CV Origine plombé

Monocylindre refroidi par air avec démarreur et embrayage centrifuge (démarrage par lanceur à ficelle)

BOUGIES : NGK BR4/5/6 HS.**GICLEUR UNIQUE :** 70

Quantité minimum d'huile dans le moteur 0,450 litre.(tolérance de mesure 0,05 litre)

Plombage moteur centre Honda ou Ufolep obligatoire.**PNEUMATIQUES** strictement d'origine (voir annexe 2)

LE CONT TYPE J

MAXXIS ROOKIE

Pneus pluie interdits**JEUNE****AGE : A PARTIR DE 9 ANS + 1 JOUR****Poids minimum : 120 kg (kart complet avec le pilote en tenue)**

PLAQUE NUMERO JAUNE

MOTEUR 4 TEMPS FK 200CC, HONDA 200CC ou SUBARU KX21 (plombage UFOLEP obligatoire)

Toutes les pièces internes et externes du moteur, le carburateur et l'embrayage doivent être d'origine, montées dans la position d'origine et non modifiées.

Le groupe d'allumage, bougie et clavette doivent être d'origine et montés dans les positions prévues.

Seules les bougies NGK BR-5/6/7HS et CHAMPION RL78C, d'origines, sont autorisées.

Gicleur unique : 83.8

Le système de coupure rapide d'allumage est obligatoire

A tout moment de l'épreuve la quantité d'huile de lubrification dans le moteur ne doit pas être inférieure à 0,450 litre (tolérance de mesure : 0,05 litre)

TRANSMISSION :**Rapport obligatoire : 20 x 63 / 66 /69****CHASSIS POUR MOTEURS FK 200CC ET HONDA 200CC**

Marque libre normes CIK ou FFSA, système de frein mécanique ou hydraulique d'origine sans modification. Freins avant interdits. Arbre Ø50 mm maximum, équipé d'une carrosserie homologuée, spoiler arrière obligatoire.

CHASSIS POUR MOTEURS SUBARU KX21

Châssis agréé (liste en annexe 2.2)

Normes CIK/FIA, système de frein hydraulique, freins avant interdits. Arbre Ø 50mm, équipé d'une carrosserie homologuée CIK/FIA, spoiler arrière obligatoire.

JANTES : uniquement AV 5X110/115mm et AR 5X140/150mm**PNEUMATIQUES** Strictement d'origine (voir annexe 2)

MAXXIS ROOKIE

LE CONT TYPE J

Pneus pluie interdits

SPORT**AGE : A PARTIR DE 13 ANS + 1 JOUR****Poids minimum : 150 KG (kart complet avec le pilote en tenue)****Poids minimum : 130 KG pour les karts équipés de moteurs IAME Puma 100 cc (kart complet avec pilote en tenue)**

PLAQUE NUMERO JAUNE

CHASSIS :

Tube de Ø28 à 32mm arbre arrière de Ø25mm à Ø50mm
 Cadre simple ou double berceau et freinage mécanique ou hydraulique, frein avant interdit Normes CIK.
 Normes sécurité obligatoires
 Spoiler arrière obligatoire.
 Freins avant interdits.

PNEUMATIQUES strictement d'origine (voir annexe 2)

LE CONT RKH

MAXXIS HG1

Pneus pluie interdits**MOTEURS :****SERIE JUPE PISTON**100cc jupe piston (*règlement technique moteur et carburateur challenge ou FFSA*)

Puma 100

Formule FFSA IAME

Formule Action PRD

Yamaha KT100S

MOTEURS :**SERIE CLAPETS**100cc à clapet (*règlement technique moteur et carburateur challenge ou FFSA*)

FREEDOM COMER MIK 545FW

PROMO IAME K55

ZENITH SIRIO

MINARELLI K100 L

ROTAX Junior 125

ROTAX Max avec bride UFOLEP Max en remplacement de la valve d'origine.

KFS 100

(Plombage Rotax ou Ufolep obligatoire pour tous les moteurs Rotax)**Echappement avec nouveau silencieux additionnel obligatoire.****SUPER****AGE : A PARTIR DE 14 ANS + 1 JOUR****Poids minimum : 165 KG (kart complet avec pilote en tenue)**

PLAQUE NUMERO JAUNE

CHASSIS :

Tous modèles aux normes CIK. Arbre arrière diamètre maximum Ø50mm. Freinage hydraulique, freins avant autorisés. Ancienne ou nouvelle carrosserie. Normes de sécurité obligatoires. Spoiler arrière obligatoire.

MOTEURS :**SERIE 100**

100cc refroidissement à air ou liquide avec ou sans embrayage. Préparation possible.

Carburateur Ø24mm maximum, modifications possibles, marques libres.

MOTEURS :**SERIE 125 (strictement d'origine suivant la fiche constructeur)**

Cylindrée maximum 125cc Refroidissement à air ou liquide avec embrayage.

Carburateur correspondant aux différentes homologations challenges de marques

Moteurs homologation CIK/FIA KF1-2-3-4, Super ROCK et tous les moteurs équipés d'une valve à l'échappement, sauf ROTAX max, interdits.

Moteurs N100 liquide non autorisés au rassemblement national

(Plombage Rotax ou Ufolep obligatoire pour tous les moteurs Rotax)**Echappement avec nouveau silencieux additionnel obligatoire. (annexe 2-1)****PNEUMATIQUES** strictement d'origine (voir annexe 2)

MAXXIS SLH

LE CONT RKMS

Pneus pluie de marque MAXXIS SLW ou LE CONT RKR

VITESSE**AGE : A PARTIR DE 15 ANS + 1 JOUR****Poids minimum : 178 KG (kart complet avec le pilote en tenue)**

PLAQUE NUMERO JAUNE

CHASSIS :

Tous modèles aux normes CIK. Arbre arrière diamètre libre. Freinage hydraulique sur les quatre roues. Ancienne ou nouvelle carrosserie.
Normes sécurité obligatoires.
Spoiler arrière obligatoire.

MOTEURS :

Moteurs homologués CIK/FIA en I.C.C. 1998/2001/2004 et KZ 2007. Les extensions d'homologation 2010 et suivantes interdites.

Les homologations 2010 (KZ1/KZ2) sont interdites.

Cylindrée maximum 125cc.

Monocylindre refroidi par eau exclusivement, par un seul circuit.

Admission par clapets.

Boîte à clapets (dimension et dessin) conforme à la fiche d'homologation. Couvercle de la boîte à clapet libre.

Volume nominal de la chambre de combustion : minimum 13 cm³ avec insert.

Angle d'ouverture total d'échappement 199° maximum.

Boîte de vitesse homologuée CIK/FIA, (y compris le couple primaire) 3 rapports minimum, 6 rapports maximum.

Démarrreur intégré autorisé.

Transmission libre.

CARBURATEUR :

Deux types de carburateurs admis :

- Dell'Orto type PHBE 30

- Dell'Orto type VSHS 30

Carburateurs en aluminium, avec diffuseur "venturi" d'un diamètre maximum de 30 mm rond. Ces carburateurs doivent rester strictement d'origine. Le filtre à essence incorporé et l'assiette peuvent être supprimés ; s'ils sont conservés, ils doivent être d'origine.

Ensemble DD2 strictement d'origine.

PNEUMATIQUES strictement d'origine (voir annexe 2)

LE CONT TYPE RKMS

MAXXIS TYPE SLR

Pneus pluie de marque LE CONT RKR ou MAXXIS SLW

Règlement technique identique à 2011

Echappement avec nouveau silencieux additionnel conseillé (Annexe 2-1)

Peut-être rendu obligatoire par l'organisateur d'une épreuve ou d'un trophée.

FORMULE 4 TEMPS**AGE : A PARTIR DE 15 ANS + 1 JOUR***(Avec au moins un an de pratique compétition dans le karting)***Poids minimum : 175 KG (kart complet avec le pilote en tenue)**

PLAQUE NUMERO ROUGE

CHASSIS :

Tous modèles aux normes CIK. Arbre arrière Ø50mm maximum. Freinage hydraulique, avec obligation de freinage sur les quatre roues. Ancienne ou nouvelle carrosserie.

Normes sécurité obligatoires.

Spoiler arrière obligatoire.

MOTEURS :

Moteurs 4 Temps monocylindre ou bicylindre (avec ou sans vitesse) avec embrayage, carburateur homologué avec le moteur, maximum 30mm (système injection interdit)

PNEUMATIQUES strictement d'origine (voir annexe 2)

LE CONT TYPE RKMS

MAXXIS TYPE SLR

Pneus pluie de marque LE CONT RKR ou MAXXIS SLW

ANNEXES

Annexe 1

Possibilité de sur-classement pour des pilotes n'ayant pas encore atteint l'âge minimum imposé pour la catégorie, après avis de la Commission Nationale Karting UFOLEP kart piste.

Annexe 2

Pneus :

Le règlement particulier des trophées ou challenges doit préciser la marque (MAXXIS ou LECONT) en tenant compte du type de pneu utilisé dans le règlement National des catégories. **Pneus strictement d'origine.**

Annexe 2-1

1 - Silencieux additionnel Sport et Super

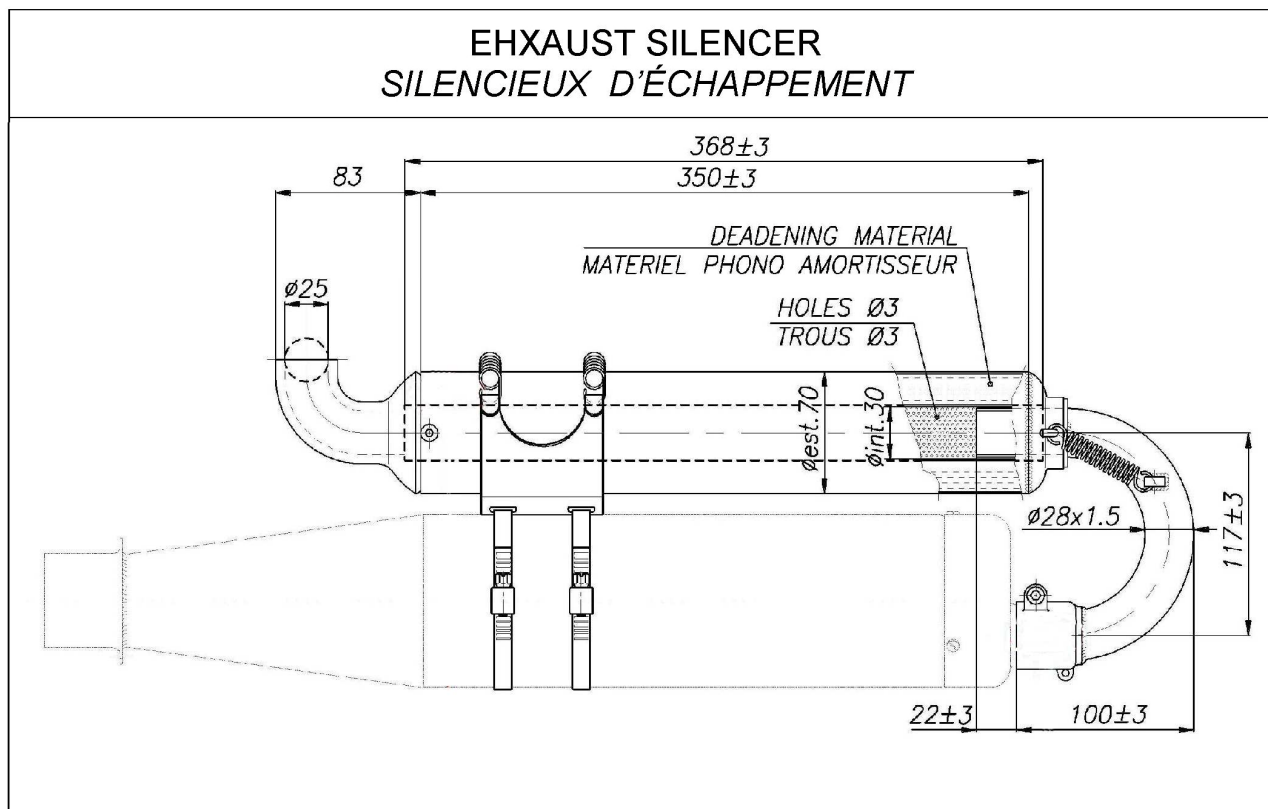

2- Silencieux additionnel Vitesse (Marque ELTO type aluminium Longueur 520mm, diamètre 120mm)

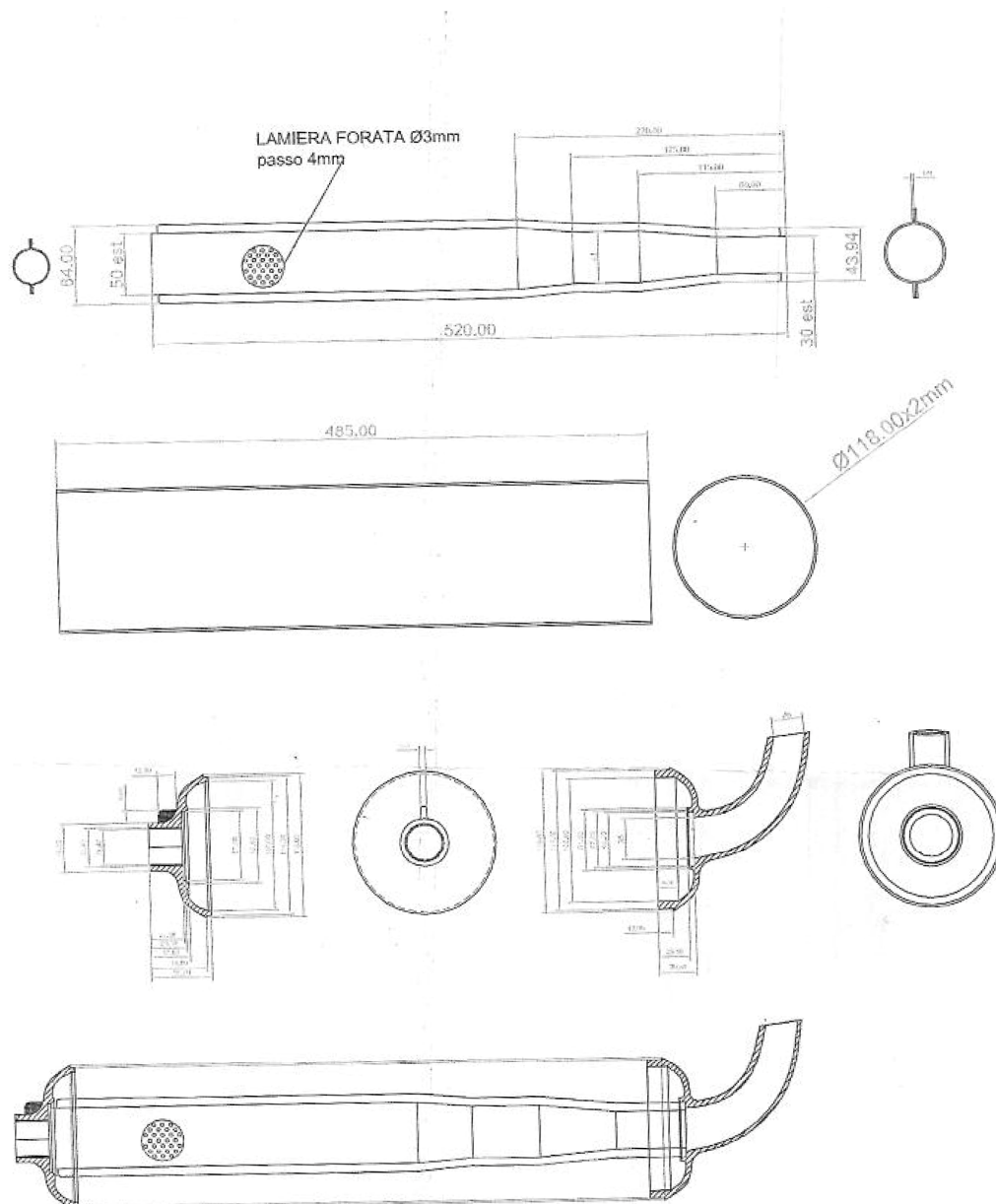

Annexe 2.2

Châssis agréés catégorie JEUNE.

TOP KART/OF COURSE	type BULLET (FIA/CIK 384/99ICA)
STORM KART/KARTLAND	type STORM (STORM BY INTREPID)
CORSE/FUN MOTORSPORT	type MOTORSPORT (FIA/CIK 384/99ICA)
OF COURSE	type INGELS (FIA/CIK 133/CH/14)
ALPHA KARTING	type TARGET (ALPHA V12/TARGET)

Annexe 3

Tout organisateur désirant organiser un challenge de marque ou une course avec un règlement particulier sous l'égide de l'UFOLEP, devra demander l'autorisation de la Commission Nationale Karting UFOLEP. La liste sera annexée au Règlement Sportif de la Commission Nationale Karting UFOLEP disponible sur le site www.ufolep-kart.com.